

TALADRO DE COLUMNA CON VARIADOR DE VELOCIDAD Y DE AVANCE  
COLUMN DRILLING MACHINE WITH SPEED AND FEED VARIATOR  
PERCEUSE A COLONNE AVEC VARIATEUR DE VITESSE ET AVANCE  
BOHRMASCHINEN MIT DREHZAHLVORSCHUB POTENTIOMETER

serie « V »

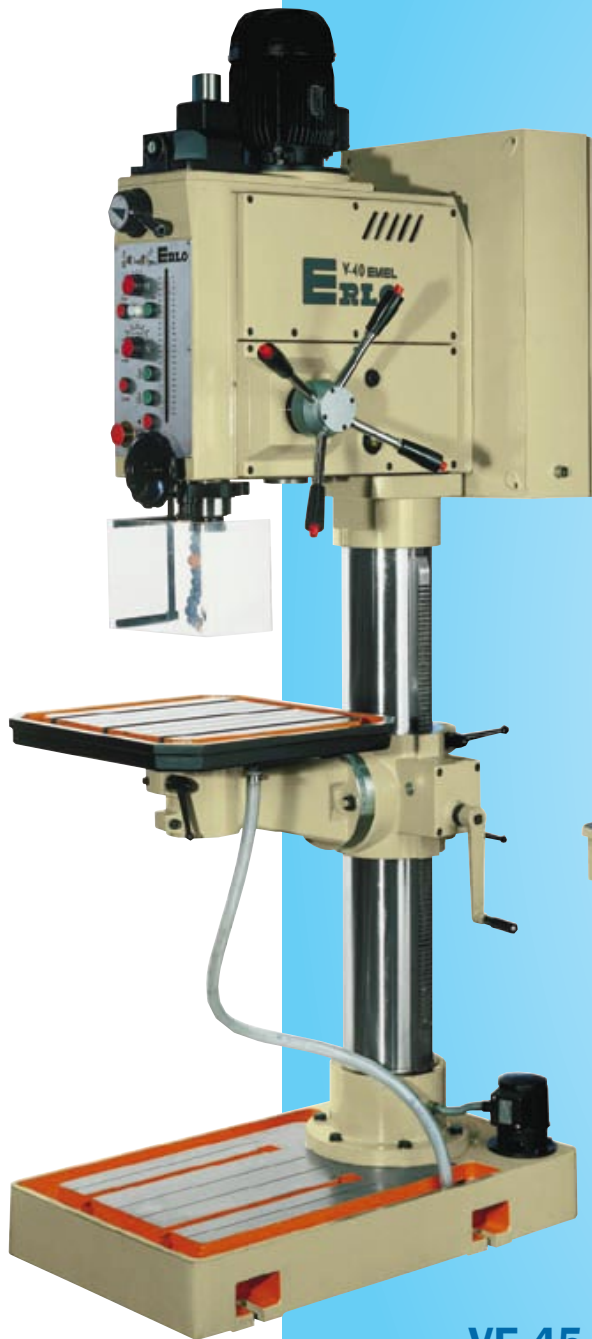

VE.45



MVE.40

**ERLO**



**SERIE V** EMBRAGUE MECÁNICO/MECHANICAL CLUTCH  
EMBAYAGUE MECANIQUE/MECHANISCHE KUPPLUNG

**SERIE VE** EMBRAGUE ELECTROMAGNETICO/ELECTROMAGNETIC CLUTCH  
EMBAYAGUE ELECTRO-MAGNETIQUE/ELEKTROMAGNET KUPPLUNG

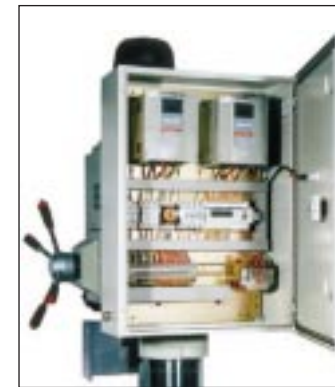
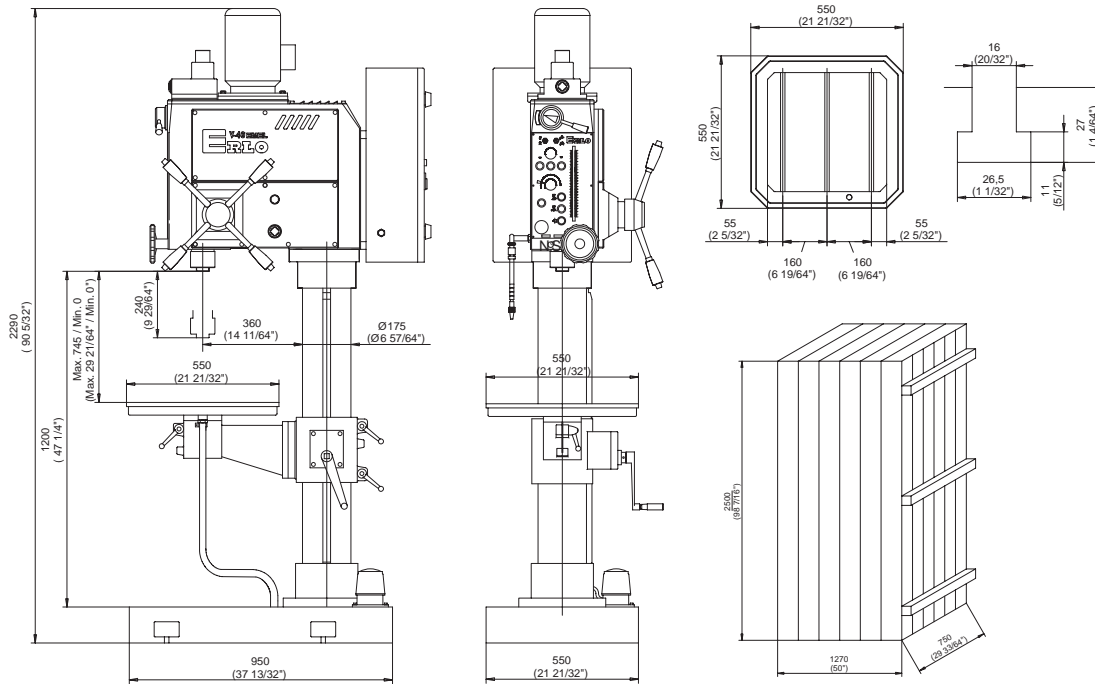

Equipo eléctrico  
Electric cabinet  
Armoire électrique  
Getrennt vorgesehenen  
schltschrank nach

Placa de comandos  
Command plate  
Plate de commandes  
Bedienfeld



CARACTERISTICAS	CHARACTERISTICS	CARACTERISTIQUES	TECHNISCHE DATEN	V.40 VE.40	V.45 VE.45
Cap. Máx. de taladrado en acero de 70 kgrs.	Max. drilling cap. in steel 70 kgrs.	Cap. Max. de perçage en acier jusqu'a 70 kg.	Max. Bohrleistung in Stahl bis 70 kg.	40 / 1 37/69"	45/ 49/64"
Cap. Máx. de taladrado en fundicion 200 Br.	Max. drilling cap. in cast-iron 200 Br.	Cap. Max. de perçage en fonte 200 Br.	Max. Bohrleistung in Grauguss 200 Br.	45 / 49/64"	50 / 1 31/32"
Cap. Máx. de roscado en acero 70 kgrs.	Max. tapping cap. in steel 70 kgrs.	Cap. Max. de filetage en acier jusqu'a 70 kg.	Max. Gewindeschneidleistung in Stahl bis 70 kg.	M.35 / 1 3/8"	M.38 / 1 1/2"
Cap. Máx. de roscado en fundición 200 Br.	Max. tapping cap. in cast-iron 200 Br.	Cap. Max. de filetage en fonte 200 Br.	Max. Gewindeschneidleistung in Grauguss 200 Br.	M.40 / 1 37/69"	M.42 / 1 21/32"
Cono Morse No.	Morse taper No.	Cone Morse No.	Morse Konus No.	4	
Profundidad máxima de taladrado	Maximum drilling depth	Profondeur maximum de perçage	Maximale Bohrtiefe	240 / 6 57/64"	
Profundidad máxima de roscado	Maximum tapping depth	Profondeur maximum de filetage	Maximale Gewinndeschneidtiefe	200 / 7 7/8"	
Avance de taladrado con variador electrónico	Drilling feed with variator	Avance de perçage avec variateur	Spindelworschub	22 mm/min. - 126 mm/min.	
Motor principal	Main motor	Moteur principal	Antriebsleistung des Motors	2 HP / 1000 rpm.	3 HP / 1000 rpm.
Motor de avance	Feed motor	Moteur d'avance	Vorschub motor	0,33 HP / 750 rpm.	
Motor de avance (bajo demanda)	Feed motor (upon request)	Moteur d'avance (sur demande)	Vorschub motor (auf anfrage)	1000 rpm. / 1500 rpm.	
Peso admitido en la mesa de trabajo	Weight admitted by worktable	Poids admis sur la table de travail	Auf dem Arbeitstisch gestattetes Gewicht	250 Kg	
Velocidades con variador electronico	Speeds with electronic variator	Vitesses avec variateur electronique	Drehzahlen mit elektronischen	50-465 / 220-2080	
Refrigeración con motobomba de	Motor pump cooling of	Refrigération par motopompe à	Kühlung durch Motorpumpe von	0,10 HP	
Peso aproximado de la máquina	Approximate machine weight	Poids approximatif de la machine	Ungefähres Gewicht der maschine	680 Kg	
Peso bruto con embalaje	Gross weight with packaging	Poids brut avec emballage	Bruttogewicht mit Verpackung	855 Kg	
Volumen del embalaje	Packaging volume	Volumen de l'emballage	Volumen der Verpackung	2,38 m³	

Para los Países fuera de la CE el protector de brocas es un equipamiento extra./For countries out of EC norms the drill guard is an extra equipment./Pour les pays hors de la CE le protecteur de la foret c'est un équipement supplémentaire./Für Lander auerhalb der EU wird der Bohrfutteschutz als Sonderzubehör geliefert.

La empresa se reserva el derecho de modificación de sus productos sin previo aviso./Our company has the right to modify its products without prior notice./Nous nous reservons le droit de modifier nos produits sans avis préalable./Technische Änderungen vorbehalten.

Medidas en rojo pulgadas. /Red colour measurements inches./Les mesures marquées en rouge sont en pouces./In rot angegebenen massen beziehen sich auf zollen.